

# Costruire la Casa Comune

I pilastri che custodiscono la nostra umanità nell'era digitale.



*“Dio creò l'uomo a sua immagine; a immagine di Dio lo creò:  
maschio e femmina li creò” (Gen 1,26-27)*

# Su cosa poggiamo i piedi?

La Dottrina Sociale della Chiesa non è un manuale tecnico, ma una bussola. Con l'intelligenza artificiale che cambia tutto velocemente, le nostre fondamenta sociali rischiano di crollare se non sono solide.

La Tempesta Digitale



La Bussola Sociale



*“Una forma di sapienza capace di orientare ancora oggi la vita personale e sociale dei credenti.” – Papa Leone XIV (n. 46)*

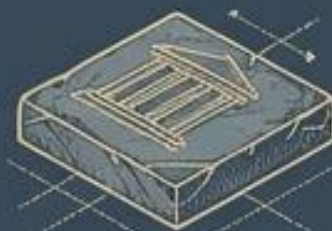

Fondamenta (Dignità)



5 Colonne



Tetto (Sviluppo Integrale)

# Il Primo Fondamento: Immagine del Dio Trinitario



- Siamo fatti per la relazione, non per l'isolamento. La persona umana non può ritrovarsi pienamente se non attraverso un dono sincero di sé (Concilio Vaticano II).
- La dignità umana è un dono che precede ed eccede qualsiasi capacità, ricchezza, ruolo o errore. È inalienabile e infinita.

*“Se uno è in Cristo,  
è una nuova creatura”*

(2Cor 5,17)

# La trappola dell'efficienza contro l'Ancora del Valore

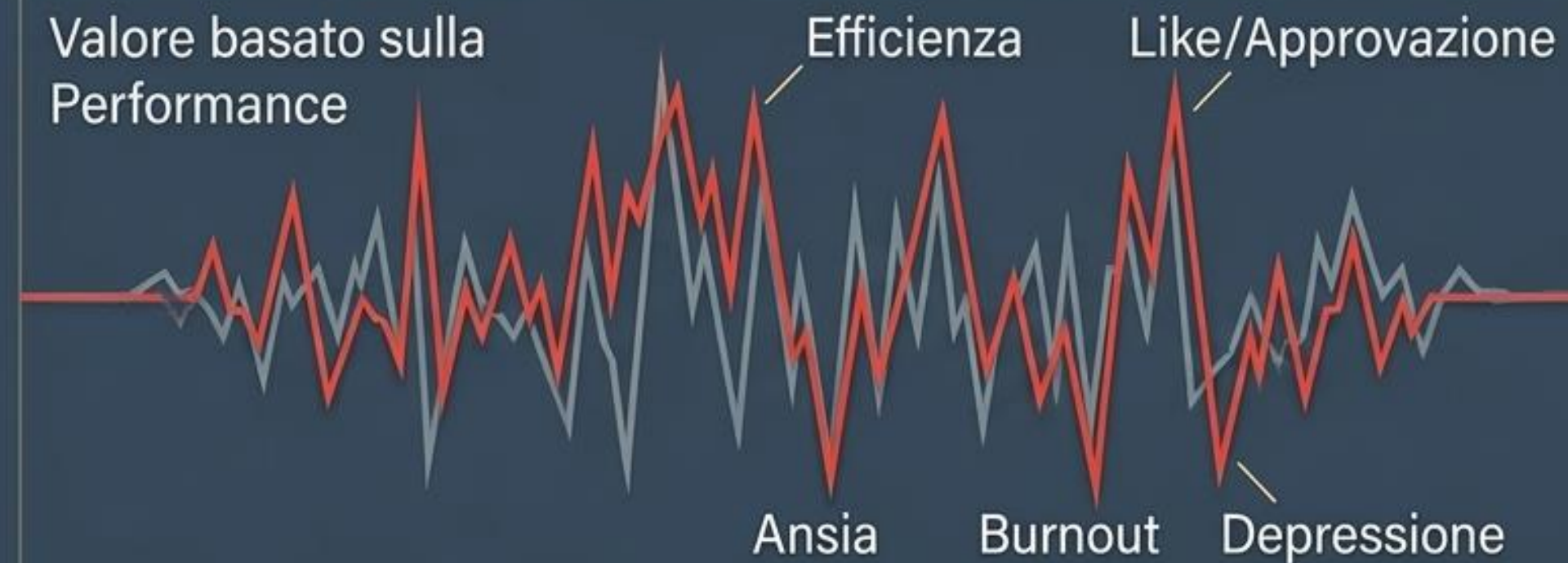

Valore Incondizionato  
(Dignità Infinita)



In psicologia è definita ***unconditional self-worth***.

L'ideologia moderna ci spinge a credere di dover guadagnare o giustificare il nostro valore attraverso l'efficienza.

La fede ci libera da questa ansia da prestazione: il tuo valore è infinito perché infinito è l'amore di Dio. Non devi dimostrare nulla per essere degno.

# Colonna 1: Il Bene Comune

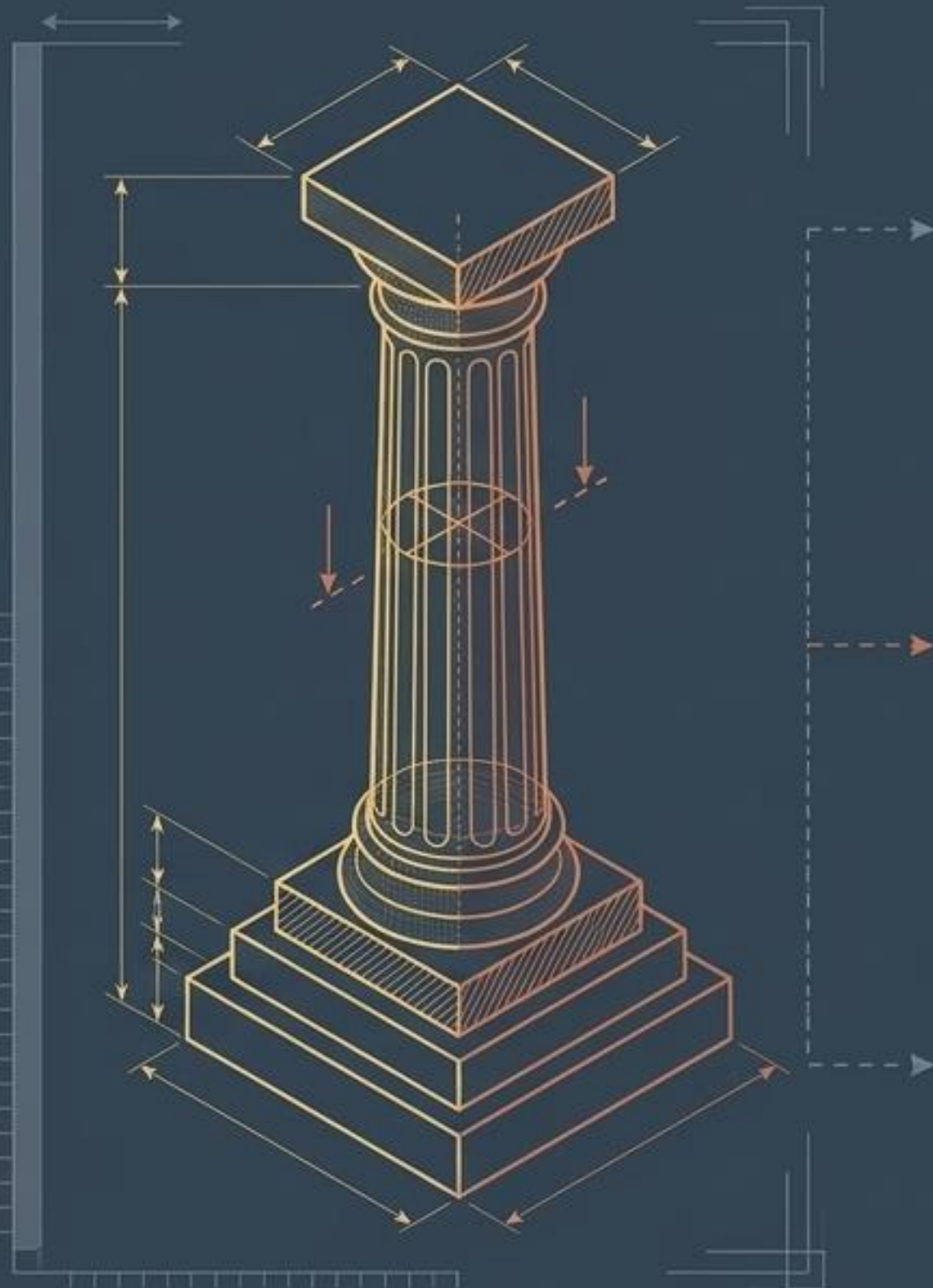

## Il Principio

Non è la somma degli interessi individuali, ma l'insieme delle condizioni che permettono a tutti di crescere in umanità.



## La Comunità

*"La moltitudine di coloro che erano diventati credenti aveva un cuor solo e un'anima sola... fra loro tutto era comune" (At 4,32)*



## La Sfida Digitale

Oggi il bene comune include brevetti, algoritmi, piattaforme e dati (n. 67). Se concentrati in poche mani, alimentano un nuovo divario tra chi partecipa alla rivoluzione digitale e chi ne resta escluso.

# Colonna 2: La Destinazione Universale dei Beni

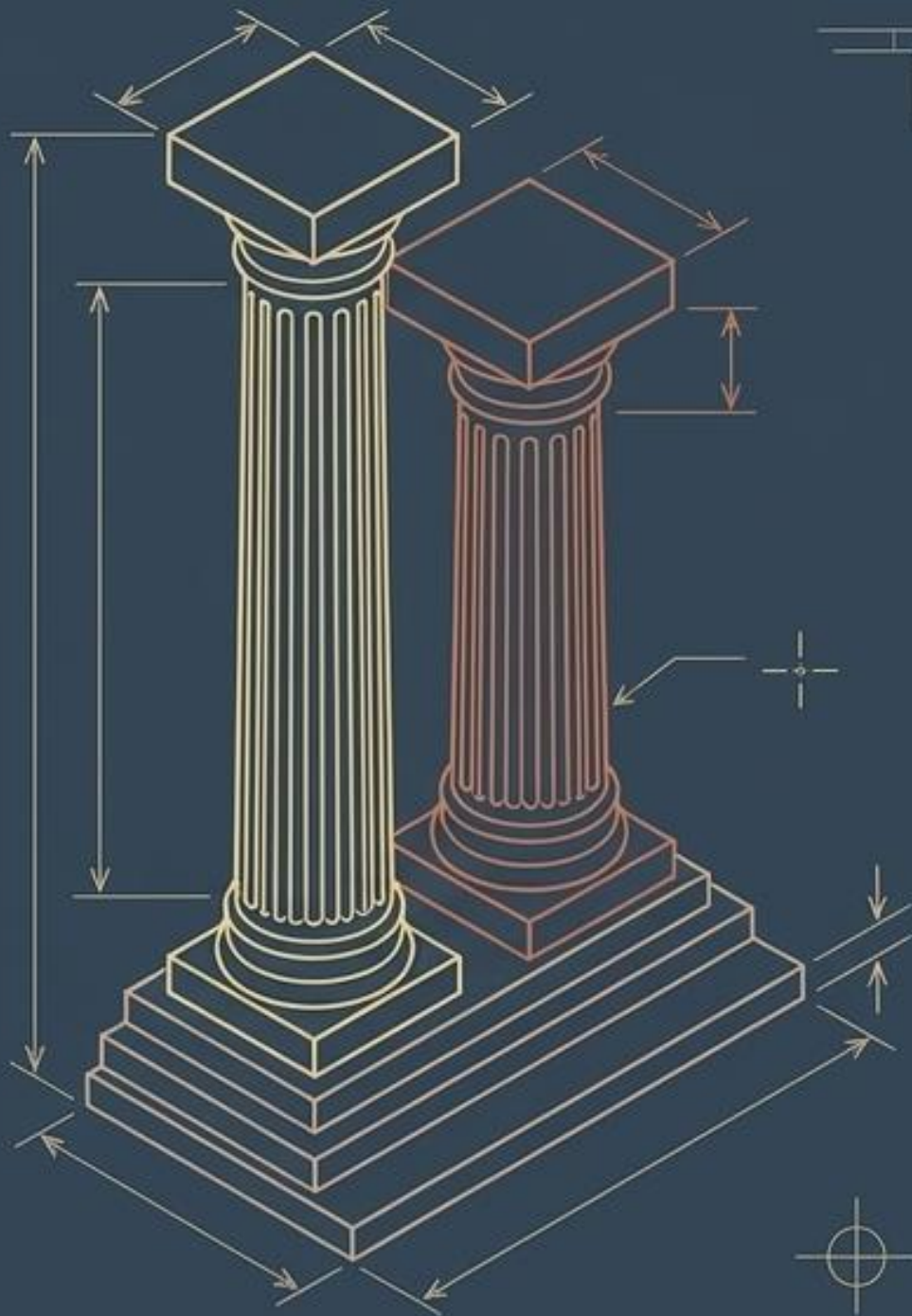

I beni della terra — e le nuove possibilità offerte dalla tecnica — sono destinati a tutti. La proprietà privata ha sempre una funzione sociale.

La cura della Casa comune e delle generazioni future esige un uso della tecnologia che rispetti l'ambiente ed eviti nuove forme di saccheggio o spreco.

**Domanda per la riflessione:** Nella mia vita, condivido ciò che ho (tempo, competenze, risorse) o accumulo per paura?

# Colonna 3: La Sussidiarietà

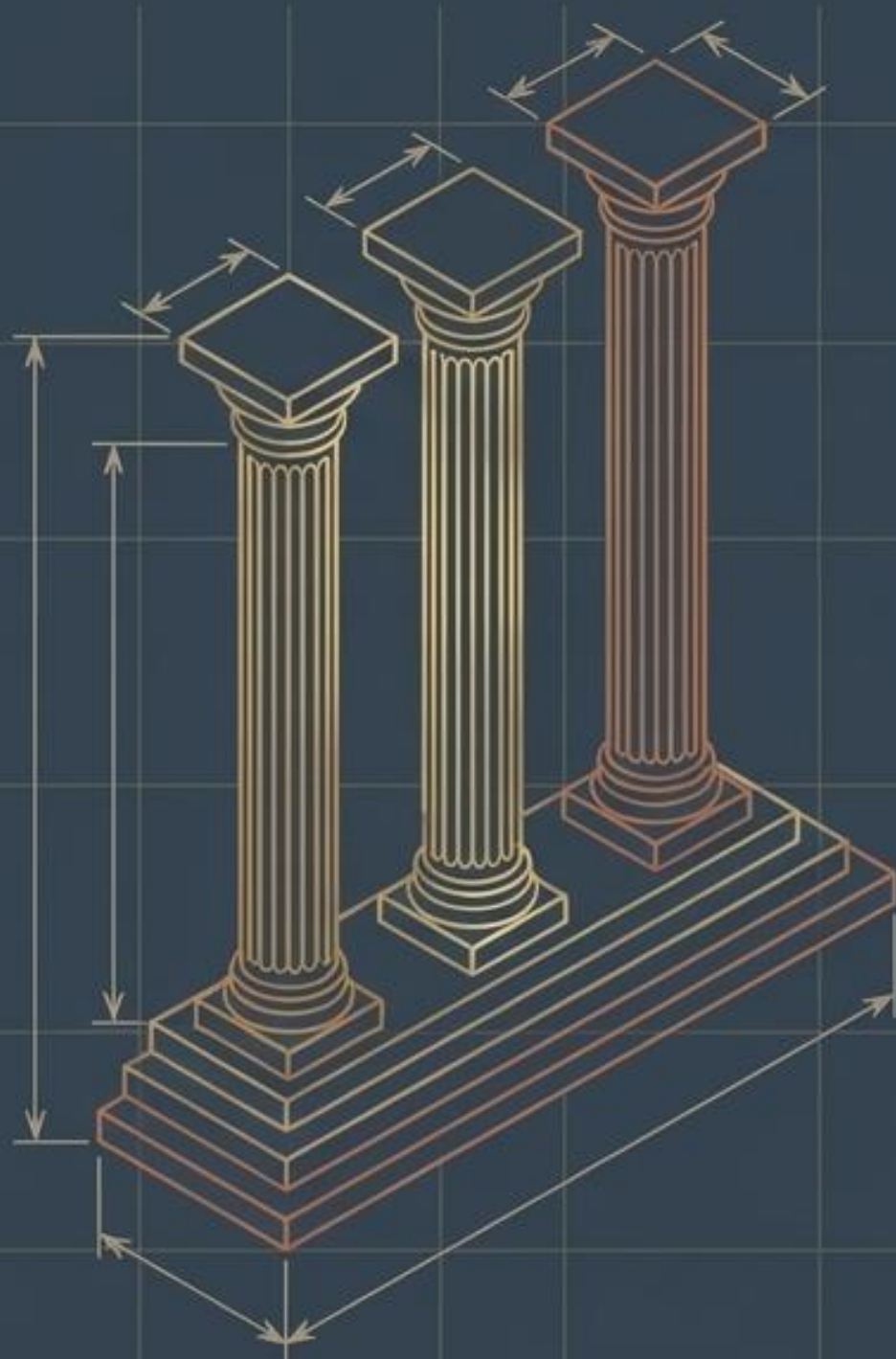

## Il Principio

*Ciò che possono fare le persone, le famiglie, le comunità locali, non deve essere assorbito da chi sta più in alto.*

## La Dinamica

*“Noi ricostruiremo” (Ne 2,20)*

Ogni comunità ha il diritto e il dovere di partecipare alle decisioni che la riguardano.

## La Sfida Digitale

Le aziende e le piattaforme IA assorbono competenze, dati e capacità decisionale. Definiscono regole di visibilità e relazioni in modo opaco dall'alto. La sussidiarietà richiede trasparenza e forme reali di partecipazione (n. 71).

# La Psicologia della Sussidiarietà



Il senso di controllo sulla propria vita è fondamentale per il benessere psicologico. Quando le decisioni vengono prese “altrove” dai grandi sistemi digitali senza alcuna trasparenza, sperimentiamo impotenza appresa. La sussidiarietà protegge la nostra salute mentale garantendo che la nostra voce continui a contare.

# Colonna 4: La Solidarietà



## Core Concept

Il riconoscimento concreto che il destino di ciascuno è legato al destino di tutti. Davvero «nessuno si salva da solo» (n. 73).



La **solidarietà** si esprime quando ci si **informa**, ci si **associa**, si fa sentire la propria voce e si contribuisce attivamente alle decisioni comunitarie.

*“Portate i pesi gli uni degli altri:  
così adempirete la legge di Cristo”  
(Gal 6,2)*

# L'Arco di Volta: Equilibrio delle Forze

Sussidiarietà SENZA  
Solidarietà  
=  
Tutela di interessi  
particolari

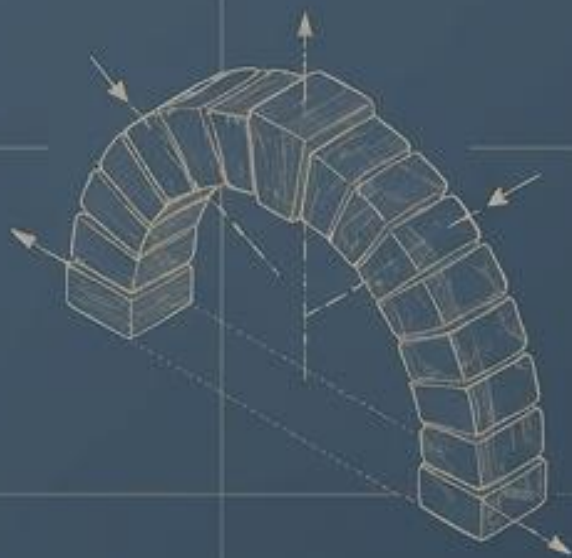

Solidarietà SENZA  
Sussidiarietà  
=  
Assistenzialismo senza  
responsabilità

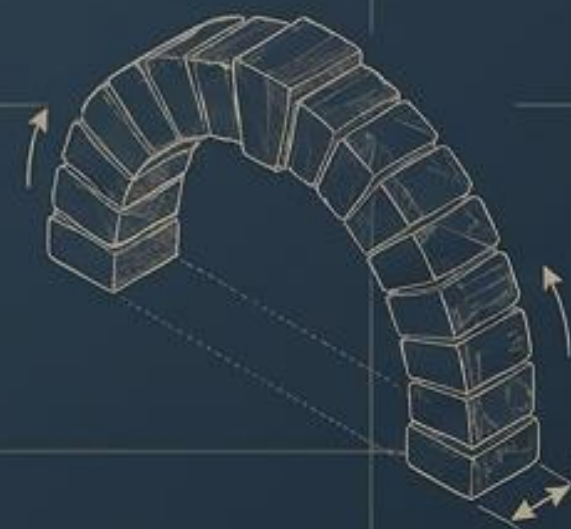

*“I principi si richiamano e si illuminano reciprocamente come le pietre di un arco che si reggono l’una con l’altra.” (n. 46)*

# Colonna 5: La Giustizia Sociale



## Il Principio

Non riguarda solo i comportamenti individuali. Esistono strutture di peccato (n. 79) istituzionali e algoritmiche che producono disuguaglianza automaticamente.

## Psicologia del Trauma

Il trauma collettivo (guerre, esclusioni) si trasmette tra le generazioni. Non guarisce solo individualmente.

Trauma

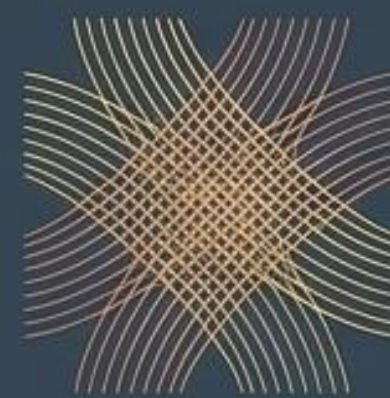

## Healing Justice

La dimensione riparativa della giustizia. Non basta punire; l'obiettivo è ricomporre i legami spezzati, restituire dignità e reintegrare chi è stato escluso dalle ingiustizie.

*“Tutto quello che avete fatto a uno solo di questi miei fratelli più piccoli, l'avete fatto a me”  
(Mt 25,40)*

# Il Tetto: Lo Sviluppo Umano Integrale



L'obiettivo finale non è creare bravi cittadini, ma garantire una vita abbondante. Lo sviluppo è umano solo se mette al centro le persone e i popoli, non l'accumulo. Promuove le dimensioni spirituali, culturali, morali e relazionali.

## Il Criterio di Verifica per l'Intelligenza

**Artificiale:** Le innovazioni non sono mai neutrali. Contribuiscono davvero a far crescere persone e popoli in umanità e fraternità? (n. 85)

*“Io sono venuto perché abbiano la vita e l'abbiano in abbondanza” (Gv 10,10)*



# La Matrice Diagnostica

<b>Principio</b>	<b>Parola Chiave</b>	<b>Domanda Guida</b>	<b>Beneficio Psicologico</b>
Bene comune	Tutti	Questa scelta giova a tutti o a pochi?	Senso di Appartenenza
Destinazione universale	Condivisione	Sto condividendo o accumulando?	Libertà dall'Ansia da Accumulo
Sussidiarietà	Partecipazione	Chi decide ha ascoltato chi è coinvolto?	Locus of Control / Agency
Solidarietà	Legame	Mi sento responsabile del destino altrui?	Connessione Emotiva
Giustizia sociale	Gli ultimi	Chi resta indietro? Chi è invisibile?	Guarigione dal Trauma (Healing)

# Il Cantiere è Aperto

I principi della Dottrina Sociale non sono teorie astratte. Sono il progetto in tempo reale di Dio per un mondo trasformato dalla tecnologia, dove nessuno deve essere scartato.

## L'Impegno della Settimana

In quale relazione concreta (famiglia, lavoro, comunità digitale) posso vivere di più uno di questi principi oggi? Dove posso proteggere la dignità dell'altro?

Questo progetto è reso possibile grazie al tuo sostegno:  
[ilcrocifissorisorto.it/sostienici/](http://ilcrocifissorisorto.it/sostienici/)